

Jumbo Weigher



Capacité 5 à 20 tonnes



Télécommande



Haute précision



Ecran à DEL rouges



Batteries
Rechargeables



Spécifications

Appareil de mesure de charge au crochet conçu pour travailler dans les environnements industriels les plus durs.

Disponible en capacités de 5, 10 et 20 tonnes.

Un écran avec des chiffres rouge brillants (DEL) pour une lecture facile dans les endroits les moins éclairés.

Grands boutons poussoirs faciles à utiliser même avec des gants de travail.

Fourni avec une télécommande pour les fonctions tare et blocage de la mesure affichée.

Livré dans une mallette en bois servant pour le transport et le rangement.

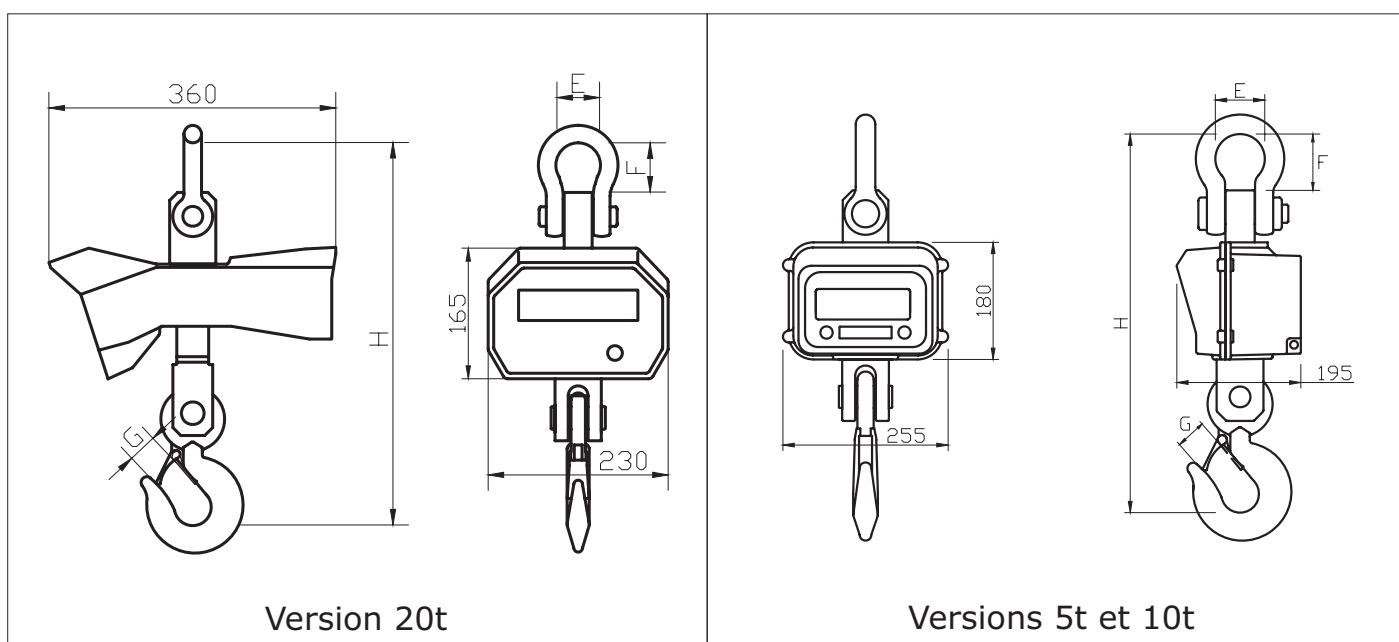

Version 20t

Versions 5t et 10t

Spécifications

Référence	JW5T	JW10T	JW20T
Capacité	5000kg	10,000kg	20,000kg
Résolution	2kg	5kg	10kg
Unités	kg	kg	kg
Poids	18kg	29kg	75kg
Type de batterie	Interne et rechargeable		
Durée de vie batterie	20 heures		
Ecran	DEL 30 mm		
Température de fonctionnement	-10 à + 40° C		
Précision	+/- 0,3% de la charge lue		
Dimension E	72mm	90mm	140mm
Dimension F	90mm	110mm	230mm
Dimension G	36mm	50mm	70mm
Dimension H	595mm	660mm	980mm